

# Máy rửa chén

## Hướng dẫn sử dụng

### PHẦN I: Hướng dẫn chung

#### CDW-8F60RB

**comfee'**

Vui lòng đọc kỹ Hướng dẫn sử dụng này trước khi sử dụng máy rửa chén và giữ lại để tham khảo sau này.

# MỤC LỤC

01	03	<b>THÔNG TIN AN TOÀN</b>
02	08	<b>TỔNG QUAN VỀ SẢN PHẨM</b>
03	09	<b>SỬ DỤNG MÁY RỬA CHÉN</b>
	09	Thêm muối vào bộ làm mềm nước
04	11	<b>BẢO DƯỠNG VÀ VỆ SINH</b>
	11	Bảo dưỡng bên ngoài
	11	Bảo dưỡng bên trong
	14	Bảo dưỡng máy rửa chén
05	15	<b>HƯỚNG DẪN LẮP ĐẶT</b>
	15	Kết nối nguồn điện
	16	Cấp nước và xả nước
	17	Kết nối ống xả
	18	Đặt thiết bị
06	19	<b>MẸO KHẮC PHỤC SỰ CỐ</b>
	22	Khả năng cung cấp phụ kiện thay thế
07	23	<b>XÉP CHÉN ĐĨA VÀO GIỎ</b>

## LƯU Ý:

- Xem lại phần Mẹo khắc phục sự cố sẽ giúp bạn tự giải quyết một số vấn đề thường gặp.
- Nếu bạn không thể tự giải quyết vấn đề, vui lòng liên hệ với kỹ thuật viên chuyên nghiệp để được hỗ trợ.
- Nhà sản xuất, theo chính sách phát triển và cập nhật sản phẩm liên tục, có thể thực hiện các thay đổi mà không cần thông báo trước.
- Nếu hướng dẫn sử dụng bị mất hoặc không còn phù hợp, bạn có thể nhận bản mới từ nhà sản xuất hoặc đại lý ủy quyền.

# | THÔNG TIN AN TOÀN

## **⚠ CẢNH BÁO**

**Khi sử dụng máy rửa chén, hãy tuân thủ các biện pháp phòng ngừa được liệt kê dưới đây:**

- Việc lắp đặt và sửa chữa chỉ được thực hiện bởi kỹ thuật viên có chuyên môn
- Thiết bị này được thiết kế để sử dụng cho mục đích gia dụng.
- Thiết bị này có thể được sử dụng bởi trẻ em từ 8 tuổi trở lên và những người có khả năng bị suy giảm về thể chất, giác quan hoặc trí tuệ hoặc thiếu kinh nghiệm và kiến thức, nếu họ được giám sát hoặc hướng dẫn sử dụng thiết bị một cách an toàn và hiểu rõ các nguy hiểm liên quan.

Trẻ em không được đùa nghịch với thiết bị. Trẻ em không được thực hiện việc vệ sinh và bảo dưỡng thiết bị khi không có sự giám sát. (Đối với tiêu chuẩn EN60335-1)

- Thiết bị này không dành cho người sử dụng (bao gồm cả trẻ em) có khả năng bị suy giảm về thể chất, giác quan hoặc trí tuệ, hoặc thiếu kinh nghiệm và kiến thức, trừ khi họ được giám sát hoặc hướng dẫn sử dụng thiết bị bởi người chịu trách nhiệm về sự an toàn của họ. (Đối với tiêu chuẩn IEC60335-1)

- Vật liệu đóng gói có thể gây nguy hiểm cho trẻ em!
- Cần giám sát trẻ em để đảm bảo chúng không đùa nghịch với thiết bị.
- Thiết bị này chỉ dùng cho mục đích sử dụng trong nhà.

Để tránh nguy cơ điện giật, không được nhúng thiết bị, dây điện hoặc phích cắm vào nước hoặc bất kỳ chất lỏng nào khác.

- Vui lòng rút phích cắm trước khi vệ sinh và bảo dưỡng thiết bị. Sử dụng vải mềm thấm xà phòng nhẹ để lau, sau đó dùng vải khô lau lại.
- Nếu dây nguồn bị hỏng, phải được thay thế bởi nhà sản xuất, trung tâm bảo hành hoặc người có chuyên môn tương đương để tránh nguy hiểm.

## Hướng dẫn nối đất

---

- Thiết bị này phải được nối đất. Trong trường hợp xảy ra sự cố hoặc hư hỏng, việc nối đất sẽ giảm nguy cơ điện giật bằng cách tạo ra đường dẫn có điện trở thấp nhất cho dòng điện. Thiết bị này được trang bị phích cắm có dây nối đất.
- Phích cắm phải được cắm vào ổ điện thích hợp, được lắp đặt và nối đất theo đúng quy định và tiêu chuẩn địa phương.
- Kết nối không đúng cách dây nối đất của thiết bị có thể dẫn đến nguy cơ điện giật.
- Hãy liên hệ với thợ điện hoặc trung tâm bảo hành hoặc người có chuyên môn nếu bạn không chắc chắn về việc thiết bị có được nối đất đúng cách hay không.

- Không tự ý sửa đổi phích cắm đi kèm thiết bị nếu nó không vừa với ổ cắm.
- Hãy nhờ thợ điện có chuyên môn lắp đặt ổ cắm phù hợp.
- Không sử dụng sai mục đích, ngồi hoặc đứng lên cửa hoặc giá đỡ chén đĩa của máy rửa chén.
- Không vận hành máy rửa chén khi chưa lắp đặt đúng và đầy đủ tất cả các bộ phận bảo vệ.
- Mở cửa thật cẩn thận nếu máy rửa chén đang hoạt động, vì có nguy cơ nước tràn ra ngoài.
- Không đặt vật nặng lên hoặc đứng lên cửa máy khi cửa đang mở. Thiết bị có thể bị nghiêng về phía trước.
- Khi xếp các vật dụng cần rửa:
  - 1) Sắp xếp các vật sắc nhọn sao cho chúng không làm hỏng ron cửa;
  - 2) Cảnh báo: Dao và các dụng cụ khác có đầu nhọn phải được xếp vào giỏ với phần nhọn hướng xuống hoặc đặt ở vị trí nằm ngang.
- Một số chất tẩy rửa dùng cho máy rửa chén có tính kiềm mạnh. Chúng có thể cực kỳ nguy hiểm nếu nuốt phải. Tránh tiếp xúc với da và mắt, đồng thời giữ trẻ em tránh xa máy rửa chén khi cửa mở.
- Kiểm tra để đảm bảo không còn chất tẩy rửa trên chén đĩa sau khi hoàn thành chương trình rửa.
- Không rửa các vật dụng bằng nhựa trừ khi chúng được đánh dấu "an toàn với máy rửa chén" hoặc tương đương.

- Đối với các vật dụng nhựa không có chú thích, hãy kiểm tra hướng dẫn của nhà sản xuất.
- Chỉ sử dụng viên rửa chén và nước trợ xả được khuyến dùng cho máy rửa chén tự động.
- Tuyệt đối không sử dụng xà phòng, chất tẩy quần áo hoặc nước rửa tay trong máy rửa chén.
- Không nên để cửa mở, vì điều này có thể làm tăng nguy cơ vấp ngã.
- Trong quá trình lắp đặt, không được uốn cong hoặc đè bẹp dây nguồn quá mức để tránh gây nguy hiểm.
- Không tự ý sửa đổi bằng điều khiển.
- Thiết bị cần được kết nối với van nước chính bằng bộ ống cấp nước mới. Không được sử dụng lại các bộ ống cấp nước cũ.
- Để tiết kiệm điện, ở chế độ chờ, thiết bị sẽ tự động tắt sau 15 phút nếu không có tương tác từ người dùng.
- Số bộ chén đĩa tối đa có thể rửa là 8 bộ.
- Áp lực nước đầu vào tối đa cho phép là 1MPa.
- Áp lực nước đầu vào tối thiểu cho phép là 0,04MPa.

## Thải bỏ

---

- Để thải bỏ bao gói và thiết bị, vui lòng gửi thiết bị và vật liệu bao gói đến trung tâm tái chế. Do đó, hãy cắt dây nguồn và làm hỏng khóa cửa máy để không thể sử dụng được.
- Thùng giấy được sản xuất từ giấy tái chế và nên được bỏ vào thùng thu gom giấy thải để tái chế.
- Bằng việc đảm bảo sản phẩm này được thải bỏ đúng cách, bạn đã góp phần ngăn ngừa các hậu quả tiêu cực tiềm ẩn đối với môi trường và sức khỏe con người, mà có thể xảy ra do việc xử lý chất thải không đúng cách.
- Để biết thêm thông tin chi tiết về việc tái chế sản phẩm này, vui lòng liên hệ với cơ quan chức năng và cơ sở xử lý rác thải gia dụng ở địa phương.
- **THẢI BỎ: Không thải bỏ sản phẩm này chung với rác thải sinh hoạt thông thường. Rác thải khác loại phải được xử lý riêng biệt.**

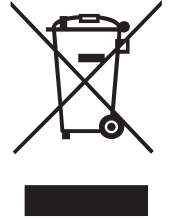

# TỔNG QUAN VỀ SẢN PHẨM

## ❶ QUAN TRỌNG:

Để đạt được hiệu suất tốt nhất từ máy rửa chén, hãy đọc tất cả các hướng dẫn vận hành trước khi sử dụng lần đầu tiên.

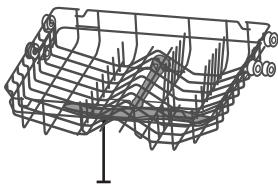
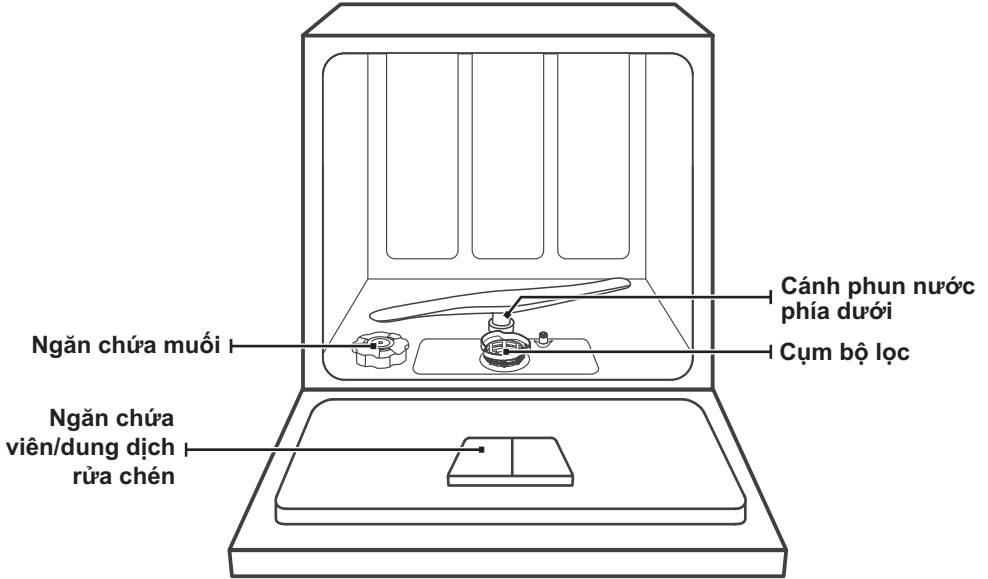

Cánh phun nước phía trên

Giò đựng phía trên

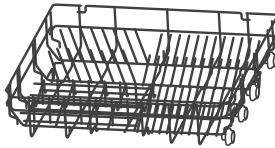

Giò đựng phía dưới

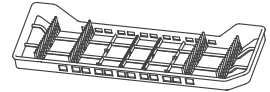
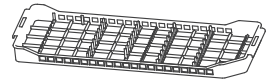

Giá đựng dao kéo

## 💡 LƯU Ý:

Hình ảnh chỉ mang tính tham khảo, các kiểu máy khác nhau có thể có sự khác biệt.



# SỬ DỤNG MÁY RỬA CHÉN

Trước khi sử dụng máy rửa chén:

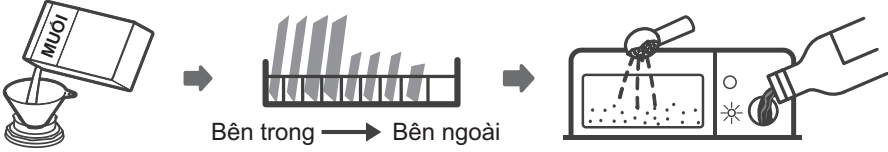

1. Cài đặt bộ làm mềm nước
2. Cho thêm muối vào ngăn chứa muối
3. Xếp đồ vào giỏ
4. Cho viên hoặc dung dịch rửa chén vào ngăn chứa



Vui lòng xem nội dung "Bộ làm mềm nước" ở PHẦN II: Dành cho phiên bản đặc biệt, nếu bạn cần cài đặt bộ làm mềm nước.

## Thêm muối vào ngăn chứa muối

### ⚡ LƯU Ý:

Nếu kiểu máy của bạn không có bộ làm mềm nước, bạn có thể bỏ qua phần này.

Luôn sử dụng muối dùng cho máy rửa chén.

Ngăn chứa muối nằm bên dưới giỏ đựng phía dưới và cần được thêm đầy theo hướng dẫn sau:

### ⚠ CẢNH BÁO

- **Chỉ sử dụng muối được thiết kế đặc biệt cho máy rửa chén!**

Tất cả các loại muối khác không được thiết kế đặc biệt cho máy rửa chén, đặc biệt là muối ăn, sẽ làm hỏng bộ làm mềm nước. Trong trường hợp hư hỏng do sử dụng muối không phù hợp, nhà sản xuất không bảo hành cũng như không chịu trách nhiệm cho bất kỳ hư hỏng nào gây ra.

- **Chỉ thêm muối trước khi chạy một chương trình rửa.**

Điều này sẽ ngăn ngừa các hạt muối hoặc nước muối có thể bị đổ ra ngoài, đọng lại ở dưới đáy của máy trong thời gian dài, gây ăn mòn.

Vui lòng làm theo các bước dưới đây để thêm muối vào máy rửa chén:

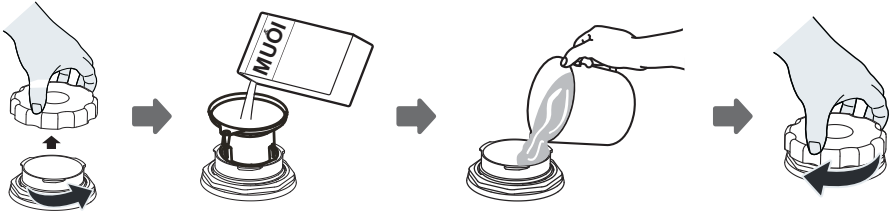

1. Tháo giỏ đựng phía dưới và tháo nắp ngăn chứa.
2. Đặt phần cuối của phễu (nếu được cung cấp) vào lỗ và đổ khoảng 1 kg muối của máy rửa chén.
3. Đổ nước vào ngăn chứa muối đến mức tối đa. Một lượng nhỏ nước tràn ra ngoài là bình thường.
4. Sau khi đổ đầy ngăn chứa, vặn chặt nắp lại.
5. Đèn cảnh báo thiếu muối sẽ tắt sau khi ngăn chứa muối đã được đổ đầy muối.
6. Ngay sau khi thêm muối vào ngăn chứa muối, nên bắt đầu một chương trình rửa (Chúng tôi khuyến nghị sử dụng chương trình ngắn). Nếu không, hệ thống lọc, bơm hoặc các bộ phận quan trọng khác của máy có thể bị hỏng do nước mặn. Điều này không được bảo hành.

## ☀ LƯU Ý:

- Chỉ thêm muối khi đèn cảnh báo muối (☹) trên bảng điều khiển sáng lên. Tùy thuộc vào mức độ hòa tan của muối, đèn cảnh báo muối có thể vẫn sáng mặc dù ngăn chứa muối đã được đổ đầy. Nếu không có đèn cảnh báo thêm muối trên bảng điều khiển (đối với một số kiểu máy), bạn có thể ước tính thời điểm thêm muối vào ngăn chứa muối dựa trên số lần rửa mà máy đã thực hiện.
- Nếu muối bị đổ ra ngoài, hãy chạy chương trình ngâm hoặc chương trình rửa nhanh để loại bỏ muối.

# | BẢO DƯỠNG VÀ VỆ SINH

## • Bảo dưỡng bên ngoài

---

### Cửa và ron cửa

Thường xuyên lau chùi ron cửa bằng vải mềm ẩm để loại bỏ cặn thức ăn. Khi cho đồ dùng vào máy rửa chén, lượng thức ăn dư và đồ uống có thể nhỏ giọt vào hai bên cửa máy rửa chén. Các bề mặt này nằm bên ngoài khoang rửa và không được tiếp xúc với nước từ cánh phun nước. Mọi cặn bẩn nên được lau sạch trước khi đóng cửa.

### Bảng điều khiển

Nếu cần vệ sinh, chỉ nên lau bảng điều khiển bằng khăn ẩm mềm.

### **⚠ CẢNH BÁO**

- Để tránh nước xâm nhập vào khóa cửa và các bộ phận điện, không sử dụng bất kỳ loại chất tẩy rửa dạng xịt nào.
- Tuyệt đối không sử dụng chất tẩy rửa mài mòn hoặc miếng cọ rửa trên bề mặt bên ngoài vì chúng có thể làm trầy xước lớp hoàn thiện. Một số loại khăn giấy cũng có thể gây trầy xước hoặc để lại vết xước trên bề mặt.

## • Bảo dưỡng bên trong

---

### Hệ thống lọc

Hệ thống lọc ở đáy khoang rửa giữ lại các mảnh vụn lớn từ chương trình rửa, bao gồm các vật lạ như tăm xỉa răng hoặc mảnh vụn. Các mảnh vụn tích tụ lâu ngày có thể làm tắc nghẽn bộ lọc. Thường xuyên kiểm tra tình trạng của bộ lọc, cẩn thận loại bỏ các vật lạ và làm sạch các bộ phận của hệ thống lọc bằng nước nếu cần thiết. Làm theo các bước dưới đây để làm sạch bộ lọc.

### **☀ LƯU Ý:**

Hình ảnh chỉ mang tính tham khảo, hệ thống lọc và cánh phun nước của các kiểu máy khác nhau có thể khác biệt.

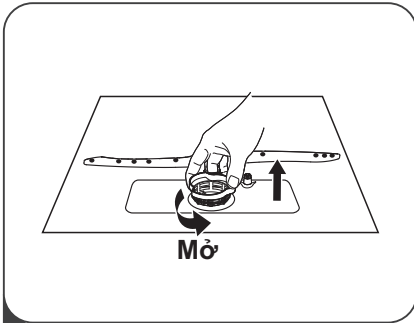

- 1** Giữ bộ lọc thô và xoay ngược chiều kim đồng hồ để mở khóa bộ lọc. Nhấc bộ lọc lên trên và lấy ra khỏi máy rửa chén.

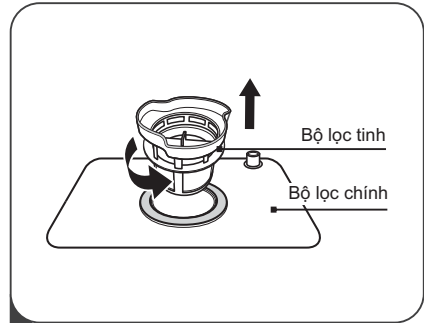

- 2** Lấy bộ lọc tinh ra khỏi bộ lọc chính.

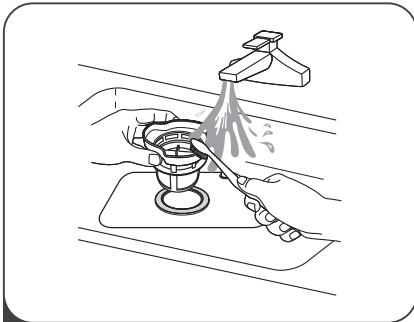

- 3** Các mảnh thức ăn lớn có thể được vệ sinh bằng cách rửa bộ lọc dưới vòi nước chảy. Để vệ sinh kỹ hơn, hãy sử dụng bàn chải làm sạch mềm.

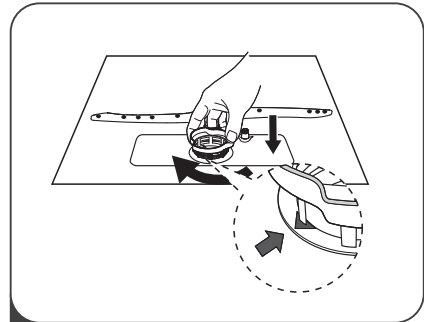

- 4** Lắp ráp lại các bộ lọc theo thứ tự ngược lại với khi tháo ra, đặt lại bộ lọc và xoay theo chiều kim đồng hồ đến vị trí mũi tên đóng.

### ⚠ CẢNH BÁO

- Không siết quá chặt các bộ lọc. Đặt các bộ lọc trở lại đúng thứ tự và chắc chắn, nếu không các mảnh vụn lớn có thể lọt vào hệ thống và gây tắc nghẽn.
- TUYỆT ĐỐI không được sử dụng máy rửa chén khi chưa lắp bộ lọc. Việc thay thế bộ lọc không đúng cách có thể làm giảm hiệu suất của thiết bị và làm hỏng chén đĩa và đồ dùng.

## Cánh phun nước

Cần phải vệ sinh cánh phun nước thường xuyên vì hóa chất nước cứng sẽ làm tắc nghẽn vòi phun và ổ trục.

Để vệ sinh cánh phun nước, hãy làm theo hướng dẫn dưới đây:

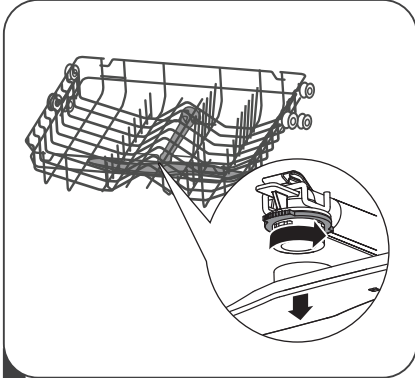

- 1 Để tháo cánh phun nước phía trên, giữ chặt trục ở giữa và xoay cánh phun nước ngược chiều kim đồng hồ để tháo ra.

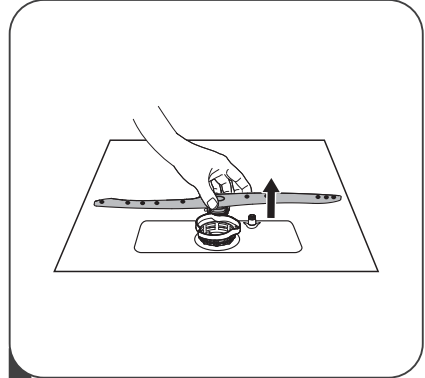

- 2 Để tháo cánh phun nước phía dưới, kéo cánh phun nước lên trên.

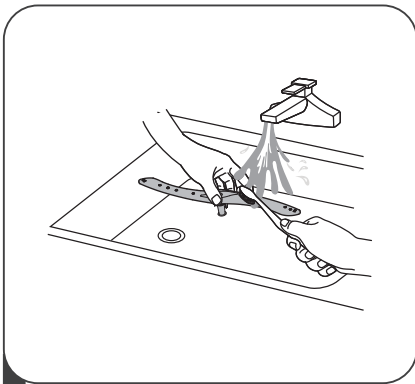

- 3 Rửa các cánh phun nước bằng nước ấm pha xà phòng và sử dụng bàn chải mềm để vệ sinh các lỗ phun. Lắp lại sau khi rửa sạch.

# Bảo dưỡng máy rửa chén

---

## Đề phòng đóng băng

Vui lòng thực hiện các biện pháp chống đóng băng trên máy rửa chén vào mùa đông. Sau mỗi chương trình rửa, vui lòng thực hiện các bước sau:

1. Ngắt nguồn điện cung cấp cho máy rửa chén tại nguồn cấp điện.
2. Tắt nguồn cấp nước và ngắt kết nối đường ống đầu vào khỏi van nước.
3. Xả nước từ đường ống nước đầu vào và van nước. (Sử dụng một khay chứa để hứng nước)
4. Kết nối lại đường ống dẫn nước vào van nước.
5. Tháo bộ lọc ở đáy lồng rửa và dùng miếng bọt biển để thấm hết nước trong ngăn chứa.

## Sau mỗi lần rửa

Sau mỗi lần rửa, hãy tắt nguồn cung cấp nước cho thiết bị và để cửa mở một lúc để hơi ẩm và mùi không bị đọng lại bên trong.

## Rút phích cắm

Trước khi vệ sinh hoặc thực hiện bảo dưỡng, luôn rút phích cắm ra khỏi ổ cắm điện.

## Không sử dụng dung môi hoặc chất tẩy rửa có tính mài mòn

Để làm sạch bên ngoài và các bộ phận cao su của máy rửa chén, không sử dụng dung môi hoặc các sản phẩm vệ sinh ăn mòn. Chỉ sử dụng một miếng vải có nước xà phòng ấm. Để loại bỏ các vết bẩn trên bề mặt bên trong, hãy sử dụng một miếng vải ẩm thấm nước và một ít giấm, hoặc sản phẩm tẩy rửa chuyên dụng cho máy rửa chén.

## Khi không sử dụng trong thời gian dài

Nên chạy một chương trình rửa máy rửa chén không có đồ dùng bên trong, sau đó rút phích cắm khỏi ổ điện, khóa nguồn cấp nước và mở hé cửa máy. Điều này sẽ giúp ron cửa bền lâu hơn và ngăn mùi hôi hình thành bên trong thiết bị.

## Di chuyển thiết bị

Nếu phải di chuyển thiết bị, hãy cố gắng giữ thiết bị ở vị trí thẳng đứng. Nếu thực sự cần thiết, thiết bị có thể đặt nằm ngang với mặt trước ngửa lên trên.

## Ron cao su

Một trong những yếu tố gây mùi hôi trong máy rửa chén là thức ăn bị mắc kẹt trong các ron cao su. Vệ sinh định kỳ bằng miếng bọt biển ẩm sẽ ngăn ngừa tình trạng này.

# I HƯỚNG DẪN LẮP ĐẶT

## ⚠ CẢNH BÁO



### Nguy cơ điện giật

Ngắt nguồn điện trước khi lắp đặt máy rửa chén.

Nếu không làm như vậy có thể dẫn đến tử vong hoặc điện giật.

## ⚠ Chú Ý

Việc lắp đặt đường ống cấp nước và thiết bị điện phải được thực hiện bởi những người có chuyên môn.

## Kết nối nguồn điện

### ⚠ CẢNH BÁO

Vì sự an toàn cá nhân:

- Không sử dụng dây nối dài hoặc bộ chuyển đổi nguồn với thiết bị này.
- Trong mọi trường hợp, không được cắt hoặc tháo bỏ dây nối đất khỏi dây nguồn.

## Yêu cầu về điện

Vui lòng xem nhãn thông số kỹ thuật để biết điện áp yêu cầu và kết nối máy rửa chén với nguồn điện thích hợp. Sử dụng cầu chì 10A/13A/16A theo yêu cầu, công tắc hẹn giờ hoặc cầu dao được khuyến nghị và một mạch điện riêng chỉ để sử dụng cho thiết bị này.

## Kết nối điện

Đảm bảo điện áp và tần số nguồn điện tương ứng với thông số trên nhãn thông số kỹ thuật.

Chỉ cắm phích cắm vào ổ cắm điện được nối đất đúng cách. Nếu ổ cắm điện không phù hợp với phích cắm của thiết bị, hãy thay thế ổ cắm, thay vì sử dụng bộ chuyển đổi hoặc các thiết bị tương tự vì chúng có thể gây quá nhiệt và cháy.

**⚠ Đảm bảo thiết bị được nối đất đúng cách trước khi sử dụng**

# Cấp nước và xả nước

## Kết nối đường ống cấp nước

Kết nối ống cấp nước với đầu nối ren 3/4 inch và đảm bảo đường ống được siết chặt vào đúng vị trí.

Nếu đường ống còn nước mới hoặc không được sử dụng trong thời gian dài, hãy vận nước xả đường ống cho đến khi nước không còn cặn bẩn. Biện pháp phòng ngừa này là cần thiết để tránh nguy cơ đường ống dẫn nước vào bị tắc và làm hỏng thiết bị.

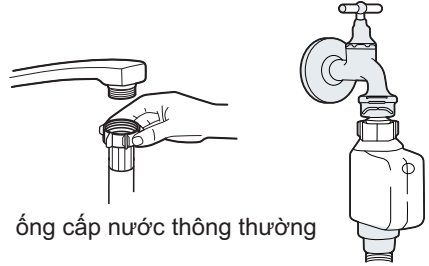

ống cấp nước thông thường

ống cấp nước an toàn

## Giới thiệu về ống cấp nước an toàn

Ống cấp nước an toàn sẽ có hai lớp. Hệ thống đảm bảo an toàn bằng cách ngăn dòng nước chảy vào khi ống cấp bị vỡ và khi khoảng không giữa ống cấp và ống nhựa xoắn bên ngoài bị ngập nước.

### ⚠ CẢNH BÁO

Ống nối với vòi nước có thể bị vỡ nếu được lắp trên cùng đường ống nước với máy rửa chén. Nếu bồn rửa chén của bạn có ống như vậy, bạn nên tháo ống đó và bịt lỗ lại.

## Cách lắp ống cấp nước an toàn

1. Lấy ống cấp nước an toàn ra khỏi ngăn chứa ở phía sau máy rửa chén.
2. Vận chặt các vít của ống cấp nước an toàn vào vòi nước có ren 3/4 inch.
3. Mở vòi nước hoàn toàn trước khi khởi động máy rửa chén.

## Cách tháo ống cấp nước an toàn

1. Khóa nguồn nước.
2. Tháo ống cấp nước an toàn khỏi vòi nước.



# Kết nối ống xả

Lắp ống xả vào ống thoát nước có đường kính tối thiểu 4 cm, hoặc để ống xả chảy vào bồn rửa, không để ống thoát nước bị uốn cong hoặc gấp nếp. Chiều cao của ống thoát nước phải thấp hơn 750 mm. Đầu còn lại của ống không được nhúng vào nước để tránh nước chảy ngược.

⚠ Vui lòng cố định chắc chắn ống xả ở vị trí A hoặc vị trí B

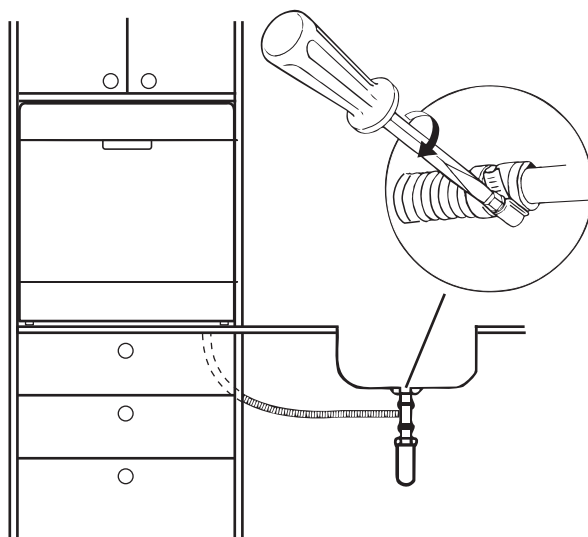
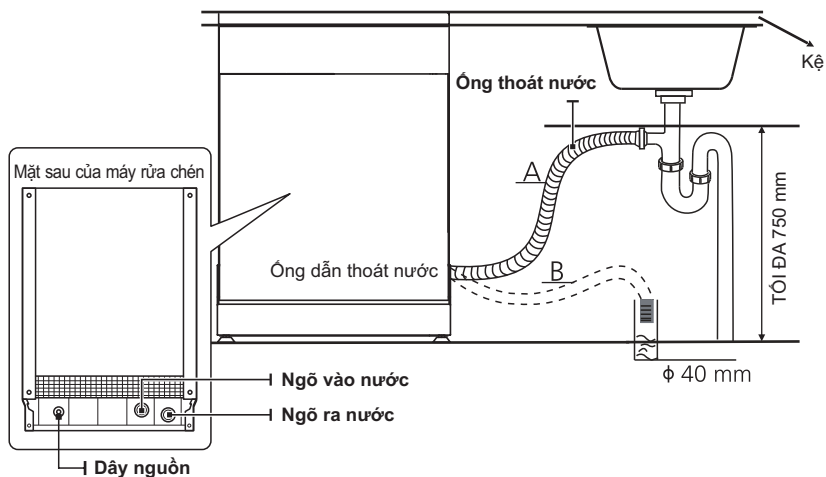

## **Cách xả hết phần nước thừa trong ống xả**

Nếu kết nối với ống xả được đặt cao hơn 1000 mm, nước xả có thể vẫn còn trong ống xả. Vì vậy cần phải xả nước dư thừa từ ống vào một cái chậu hoặc thùng chứa thích hợp đặt bên ngoài và thấp hơn bồn rửa.

## **Đường thoát nước**

Kết nối ống xả nước. Ống xả phải được lắp đúng cách để tránh rò rỉ nước. Đảm bảo rằng ống xả nước không bị xoắn hoặc đè bẹp.

## **Nối dài ống xả**

Nếu bạn cần nối dài ống xả, hãy đảm bảo sử dụng một ống xả tương tự.

Nó không được dài quá 4 mét; nếu không hiệu quả làm sạch của máy rửa chén có thể bị giảm.

## **Cách lắp Bộ thoát xi-phông**

Đầu nối ống thoát nước phải ở độ cao dưới 1000 mm (tối đa) tính từ đáy máy rửa chén.

# **Đặt thiết bị**

---

Đặt thiết bị ở vị trí mong muốn. Thân máy nên dựa vào tường phía sau, và các mặt bên nên sát với tủ hoặc tường liền kề. Máy rửa chén được trang bị ống cấp nước và xả nước có thể được đặt ở bên phải hoặc bên trái để tạo điều kiện lắp đặt đúng cách.

# MẸO KHẮC PHỤC SỰ CỐ

## Trước Khi Gọi Trung Tâm Bảo Hành

Xem lại nội dung các bảng ở các trang sau đây có thể giúp bạn tự khắc phục mà không cần tới trung tâm bảo hành.

Sự cố	Nguyên nhân có thể	Cách xử lý
Máy rửa chén không khởi động	Cầu chì bị đứt hoặc cầu dao bị ngắt.	Thay cầu chì hoặc bật lại cầu dao. Rút dây nguồn các thiết bị khác đang dùng chung ổ điện với máy rửa chén.
	Nguồn điện không được bật.	Đảm bảo máy rửa chén đã được bật và cửa đã đóng chặt. Kiểm tra xem dây nguồn đã được cắm chắc chắn vào ổ điện chưa.
	Cửa máy rửa chén chưa đóng đúng cách.	Đảm bảo đóng cửa đúng cách.
Máy rửa chén không bơm được nước xả	Ống thoát nước bị xoắn hoặc mắc kẹt.	Kiểm tra ống xả.
	Bộ lọc bị tắc.	Kiểm tra bộ lọc thô. (xem phần "Vệ sinh bên trong")
	Bồn rửa nhà bếp bị tắc.	Kiểm tra bồn rửa nhà bếp để đảm bảo nước thoát tốt. Nếu bồn rửa nhà bếp không thoát nước được, bạn cần gọi thợ sửa ống nước thay vì thợ sửa máy rửa chén.
Bọt trong khoang rửa	Sử dụng sai viên/dung dịch rửa chén.	Chỉ sử dụng viên/dung dịch rửa chén chuyên dụng cho máy rửa chén để tránh tạo bọt. Nếu điều này xảy ra, hãy mở máy rửa chén và để bọt bay hơi. Đổ khoảng 1 lít nước lạnh vào lồng rửa. Đóng cửa máy rửa chén, sau đó bắt đầu chọn bất kỳ chương trình rửa nào để xả nước. Lặp lại nếu cần thiết.
	Nước trợ xả bị tràn.	Luôn lau sạch nước trợ xả bị tràn ngay lập tức.
Khoang rửa bị bạc màu	Có thể đã sử dụng viên/dung dịch rửa chén có chứa chất tạo màu.	Đảm bảo rằng viên/dung dịch rửa chén không có chất tạo màu.

Sự cố	Nguyên nhân có thể	Cách xử lý
Có đốm trắng trên bề mặt bên trong khoang rửa	Khoáng chất nước cứng.	Để vệ sinh bên trong, sử dụng vải mềm ẩm với chất tẩy rửa dành cho máy rửa chén và đeo găng tay cao su. Không được sử dụng bất kỳ chất tẩy rửa nào khác ngoài chất tẩy rửa máy rửa chén. Nếu không, có thể sinh ra bọt.
Có vết rỉ sét trên dao kéo	Các đồ dùng bị ảnh hưởng không có khả năng chống ăn mòn.	Tránh rửa các đồ dùng không có khả năng chống ăn mòn trong máy rửa chén.
	Chế độ đã chọn không chạy sau khi thêm muối cho máy rửa chén. Vết của muối ở trong chương trình rửa.	Chạy chế độ rửa không có đồ sành sứ sau khi thêm muối. Không chọn chức năng Tăng cường (nếu có) sau khi thêm muối cho máy rửa chén.
	Nắp của ngăn chứa muối làm mềm nước bị lỏng.	Kiểm tra xem nắp của ngăn chứa muối làm mềm nước có chắc chắn không.
Tiếng gõ trong máy rửa chén	Một trong hai cánh phun nước đang va vào một đồ dùng trong giỏ	Tạm dừng chương trình và sắp xếp lại các đồ dùng đang cản trở cánh phun nước.
Tiếng kêu lạch cạch trong máy rửa chén	Đồ sành sứ va chạm trong máy rửa chén.	Tạm dừng chương trình và sắp xếp lại đồ sành sứ.
Tiếng gõ trong đường ống nước	Nguyên nhân có thể do vấn đề lắp đặt hoặc do đường ống gây ra.	Tình trạng này không ảnh hưởng đến chức năng của máy rửa chén. Nếu quý khách chưa yên tâm, xin vui lòng liên hệ với thợ sửa ống nước có chuyên môn để xử lý.
Chén đĩa không sạch	Chén đĩa không được xếp đúng cách.	Xem phần "Chuẩn bị và xếp chén đĩa".
	Chế độ rửa không đủ mạnh.	Chọn chế độ rửa mạnh hơn.
	Số lượng của viên/dung dịch rửa chén không đủ.	Sử dụng thêm viên/dung dịch rửa chén, hoặc thay đổi loại viên/dung dịch rửa chén mà quý khách đang dùng.
Chén đĩa không sạch	Chén đĩa trong khoang rửa đang chặn chuyển động của các cánh phun nước.	Sắp xếp lại các đồ dùng để vòi phun có thể xoay tự do.
	Cụm bộ lọc không sạch hoặc không được lắp đúng cách vào đáy của khoang rửa. Điều này có thể khiến các vòi phun của cánh phun nước bị tắc.	Vệ sinh và/hoặc lắp bộ lọc đúng cách. Vệ sinh các vòi phun của cánh phun nước.

Sự cố	Nguyên nhân có thể xảy ra	Cách xử lý
Đồ thủy tinh bị ố, bẩn.	Nguyên nhân do sự kết hợp của nước mềm và quá nhiều viên/dung dịch rửa chén.	Sử dụng ít số lượng viên/dung dịch rửa chén hơn nếu quý khách sử dụng nước mềm, đồng thời chọn chu kỳ ngắn hơn để rửa và vệ sinh đồ thủy tinh.
Vết đen hoặc xám trên chén đĩa	Đồ dùng bằng nhôm cọ xát với chén đĩa	Sử dụng viên/dung dịch rửa chén có tính mài mòn nhẹ để loại bỏ những vết đó.
Viên/dung dịch rửa chén sót lại trong ngăn chứa	Chén đĩa chặn ngăn chứa viên/dung dịch rửa chén mở ra	Xếp lại chén đĩa cho đúng cách.
Chén đĩa không khô	Xếp chén đĩa không đúng cách	Sử dụng găng tay nếu viên/dung dịch rửa chén còn sót lại trên chén đĩa để tránh kích ứng da.
	Chén đĩa được lấy ra quá sớm	Không lấy chén đĩa ra khỏi máy rửa chén ngay sau khi kết thúc chu trình rửa. Mở hé cửa để hơi thoát ra ngoài. Chỉ lấy chén đĩa ra khi nhiệt độ bên trong máy rửa chén an toàn khi chạm vào. Kéo giỏ dưới ra trước để ngăn nước từ giỏ trên rơi xuống.
	Chọn sai chế độ rửa.	Với chế độ rửa ngắn, nhiệt độ rửa thấp hơn, làm giảm hiệu suất rửa. Chọn chế độ có thời gian rửa lâu hơn.
	Sử dụng dao kéo có lớp phủ chất lượng thấp.	Những đồ dùng kiểu này sẽ dễ bám nước hơn. Dao kéo hoặc chén đĩa loại này không thích hợp để rửa trong máy rửa chén.

## **⚠ CẢNH BÁO**

Tự sửa chữa hoặc sửa chữa khi không có chuyên môn có thể gây ra rủi ro nghiêm trọng cho sự an toàn của người sử dụng thiết bị và ảnh hưởng đến cơ chế bảo hành.

# • Khả năng cung cấp phụ kiện thay thế

---

- **Bảy năm sau khi đưa sản phẩm cuối cùng của mẫu máy ra thị trường:**  
Động cơ, bơm tuần hoàn và thoát nước, thiết bị làm nóng và các bộ phận gia nhiệt, bao gồm bơm nhiệt (riêng lẻ hoặc đóng gói), hệ thống ống và thiết bị liên quan bao gồm tất cả các loại ống, van, bộ lọc và bộ ngắt nước, các bộ phận cấu trúc và nội thất liên quan đến cụm cửa (riêng lẻ hoặc đóng gói), bo mạch, màn hình điện tử, công tắc áp suất, bộ điều nhiệt và cảm biến, phần mềm và phần mềm cơ sở bao gồm phần mềm khôi phục.
- **Mười năm sau khi đưa sản phẩm cuối cùng của mẫu máy ra thị trường:**  
Bản lề cửa và ron cửa, các ron khác, cánh phun nước, bộ lọc thoát nước, giá đỡ bên trong và các phụ kiện nhựa như giỏ và nắp.

# XẾP CHÉN ĐĨA VÀO GIỎ

Xếp đầy máy rửa chén sẽ góp phần tiết kiệm điện và nước.

## 1. Giỏ trên:

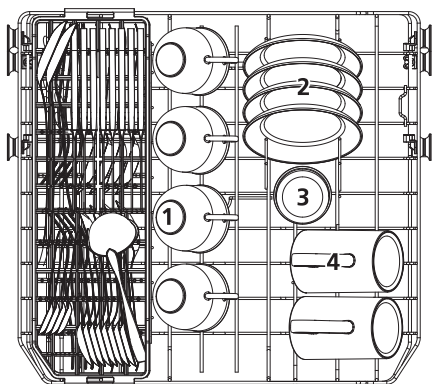

Số	Vật dụng
1	Cốc nhỏ
2	Đĩa sâu
3	Ly thủy tinh
4	Cốc lớn

## 2. Giỏ dưới:

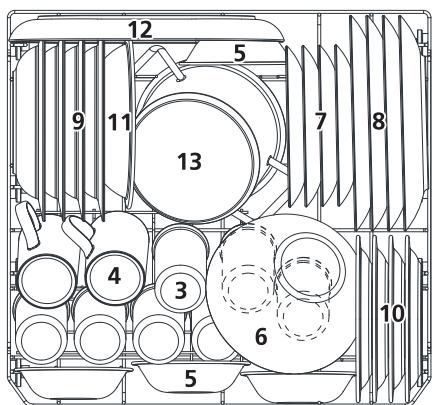

Số	Vật dụng
5	Chén đựng món tráng miệng
6	Tô canh
7	Đĩa đựng món tráng miệng
8	Đĩa đựng món ăn chính
9	Đĩa đựng súp
10	Đĩa đựng món tráng miệng melamine
11	Chén melamine
12	Đĩa dài
13	Nồi nhỏ

### 3. Giá để dao kéo:

#### Giá trên

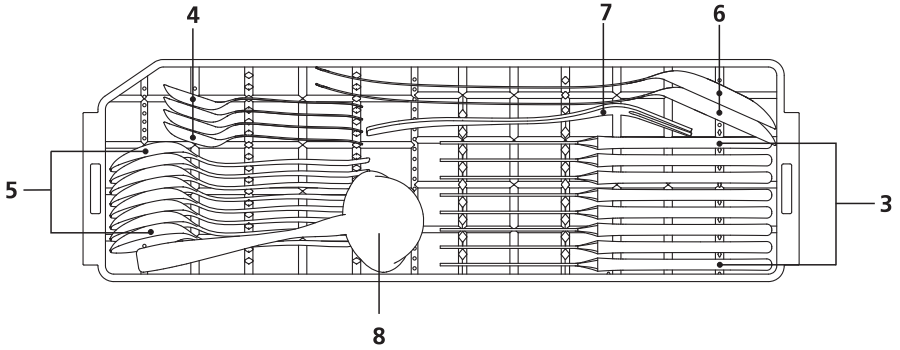

#### Giá dưới

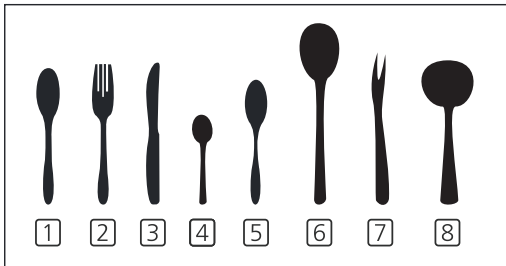
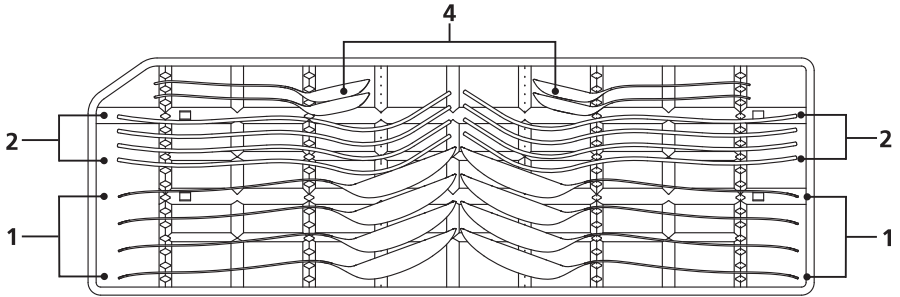

Số	Vật dụng
1	Thìa súp
2	Nĩa
3	Dao
4	Muỗng cà phê
5	Thìa ăn tráng miệng
6	Thìa dành cho phục vụ
7	Nĩa dành cho phục vụ
8	Muỗng mức nước sốt

Thông tin để so sánh thử nghiệm

Sức chứa: 8 bộ chén đĩa

Giò đựng sử dụng: giỏ đựng phía dưới

Chương trình: Tiết kiệm năng lượng

Cài đặt nước trợ xả: 6

Cài đặt bộ làm mềm nước: H4



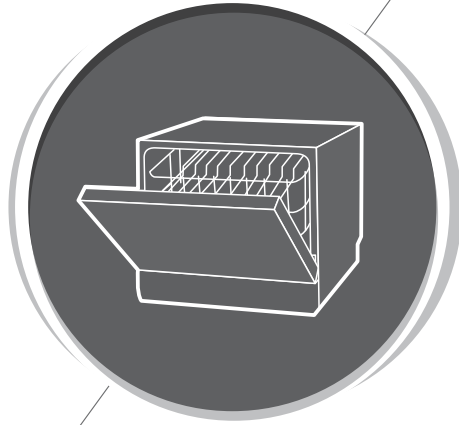

# Máy rửa chén

## Hướng dẫn sử dụng

**PHẦN II: Dành cho phiên bản đặc biệt  
CDW-8F60RB**

**comfee'**

Vui lòng đọc kỹ Hướng dẫn sử dụng này trước khi sử dụng máy rửa chén và giữ lại để tham khảo sau này.

# CÀI ĐẶT VÀ SỬ DỤNG ỨNG DỤNG

## Cách kết nối với ứng dụng SmartHome

Trước khi bắt đầu, hãy đảm bảo rằng:

1. Điện thoại thông minh của bạn được kết nối với mạng không dây gia đình và bạn biết mật khẩu mạng.
2. Bạn đang ở bên cạnh thiết bị
3. Tín hiệu không dây băng tần 2.4GHz được bật trên bộ định tuyến không dây của bạn
4. Bật Bluetooth trên điện thoại di động của bạn và cho phép ứng dụng phát hiện thiết bị thông minh gần đó.

### Tải xuống ứng dụng Smarthome

Trên cửa hàng ứng dụng (Google Play Store, Apple App Store), hãy tìm kiếm "SmartHome" và tìm ứng dụng SmartHome. Tải xuống và cài đặt trên điện thoại của bạn. Bạn cũng có thể tải xuống ứng dụng bằng cách quét mã QR bên dưới.



### Đăng ký và đăng nhập

Mở ứng dụng SmartHome và tạo một tài khoản mới để bắt đầu (bạn cũng có thể đăng ký thông qua tài khoản của bên thứ ba). Nếu bạn đã có tài khoản, hãy sử dụng tài khoản đó để đăng nhập.



### Kết nối thiết bị của bạn với Smarthome

- 1 Vui lòng đảm bảo rằng điện thoại di động của quý khách được kết nối với mạng internet không dây. Nếu chưa được kết nối với mạng internet không dây, vui lòng vào phần Cài đặt để bật mạng internet không dây bluetooth.
- 2 Vui lòng bật nguồn thiết bị của bạn.
- 3 Mở ứng dụng Smarthome trên điện thoại của bạn.

- 4 Nếu thông báo "Các thiết bị thông minh được phát hiện gần đó" xuất hiện, hãy nhấn chọn để thêm.



- 5 Nếu không có thông báo nào xuất hiện, hãy chọn "+" trên trang và chọn thiết bị của bạn trong danh sách các thiết bị lân cận khả dụng. Nếu thiết bị của bạn không được hiển thị lên, vui lòng thêm thiết bị bạn theo cách thủ công theo danh mục thiết bị và kiểu thiết bị.

- 6 Kết nối thiết bị của bạn với mạng internet không dây theo hướng dẫn trên ứng dụng. Nếu kết nối không thành công, vui lòng làm theo hướng dẫn do ứng dụng đề xuất để tiếp tục thao tác.

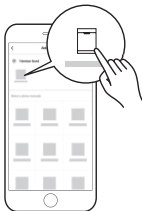



SmartHome

## CHÚ Ý

1. Đảm bảo rằng thiết bị của bạn đã được bật nguồn.
2. Giữ điện thoại di động đủ gần với máy rửa chén khi muốn kết nối máy rửa chén với điện thoại.
3. Kết nối điện thoại di động với mạng internet không dây trong gia đình và đảm bảo rằng quý khách biết mật khẩu của mạng internet không dây.
4. Vui lòng kiểm tra xem bộ phát mạng internet không dây trong gia đình có hỗ trợ băng tần 2,4GHz hay không, nếu có, vui lòng bật lên. Nếu bạn không chắc liệu bộ định tuyến có hỗ trợ băng tần 2,4GHz hay không, vui lòng liên hệ với nhà sản xuất bộ định tuyến.
5. Thiết bị không thể kết nối với mạng internet không dây yêu cầu xác thực. Trường hợp này thường xuất hiện ở các khu vực công cộng như khách sạn, nhà hàng,... Vui lòng kết nối với mạng internet không dây không yêu cầu xác thực.
6. Tắt chức năng WLAN+ (Android) hoặc WLAN Assistant (iOS) của điện thoại di động khi kết nối máy rửa chén với điện thoại di động.
7. Trong trường hợp máy rửa chén đã kết nối với mạng internet không dây trước đó nhưng cần kết nối lại, vui lòng ấn vào "+" trên Trang chủ của ứng dụng và thêm lại thiết bị của quý khách theo danh mục và mẫu thiết bị theo hướng dẫn trên ứng dụng.

# I MỤC LỤC

01	<b>4</b>	<b>SỬ DỤNG MÁY RỬA CHÉN</b>
	<b>4</b>	Bảng điều khiển
	<b>6</b>	Bộ làm mềm nước
	<b>7</b>	Chuẩn bị và xếp chén đĩa
	<b>10</b>	Chức năng của nước trợ xả và viên/dung dịch rửa chén
	<b>11</b>	Đổ nước trợ xả vào ngăn chứa
	<b>12</b>	Cho viên/dung dịch rửa chén vào ngăn chứa
02	<b>13</b>	<b>LỰA CHỌN CHƯƠNG TRÌNH</b>
	<b>13</b>	Bảng chương trình rửa
	<b>14</b>	Tiết kiệm điện
	<b>14</b>	Bắt đầu một chương trình
	<b>15</b>	Thay đổi chương trình khi đang rửa
	<b>15</b>	Với chén đĩa bị bỏ quên, phải làm sao?
03	<b>16</b>	<b>MÃ LỖI</b>
04	<b>17</b>	<b>THÔNG SỐ KỸ THUẬT</b>
05	<b>18</b>	<b>ĐIỀU KHOẢN BẢO HÀNH</b>

## LƯU Ý:

- Nếu bạn không thể tự giải quyết vấn đề, vui lòng liên hệ với kỹ thuật viên chuyên nghiệp để được hỗ trợ.
- Nhà sản xuất, theo chính sách phát triển và cập nhật sản phẩm liên tục, có thể thực hiện các thay đổi mà không cần thông báo trước.
- Nếu sách hướng dẫn bị mất hoặc không còn phù hợp, bạn có thể nhận bản mới từ nhà sản xuất hoặc đại lý ủy quyền.

# HƯỚNG DẪN SỬ DỤNG NHANH

Vui lòng đọc nội dung tương ứng trong sách hướng dẫn sử dụng để biết phương pháp vận hành chi tiết.

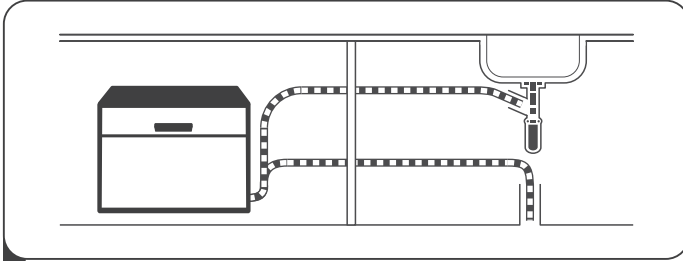

- 1** Lắp đặt máy rửa chén  
(Vui lòng xem mục 5 "HƯỚNG DẪN LẮP ĐẶT" của  
PHẦN I: Hướng dẫn chung.)



- 2** Loại bỏ thức ăn thừa lớn khỏi chén đĩa trước khi rửa

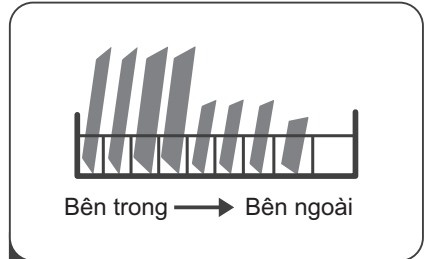

- 3** Xếp chén đĩa vào giỏ

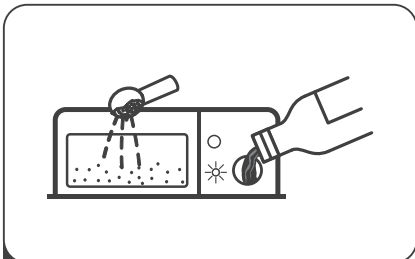

- 4** Cho viên hoặc dung dịch rửa chén và nước trợ xả vào ngăn chứa

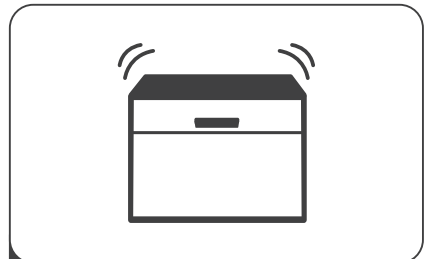

- 5** Chọn một chương trình phù hợp và khởi động máy rửa chén

# | SỬ DỤNG MÁY RỬA CHÉN

## • Bảng điều khiển

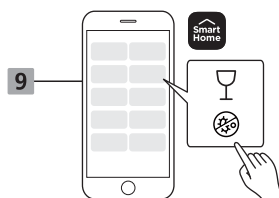
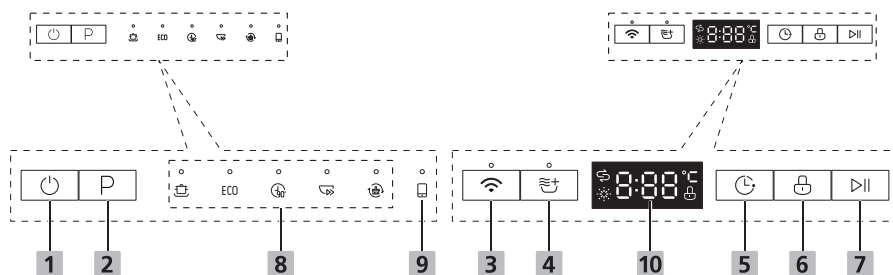

### Thao tác (Nút)

<b>1 Nguồn</b>	Nhấn nút này để bật máy rửa chén.
<b>2 Chương trình</b>	Nhấn nút này để chọn chương trình rửa thích hợp, đèn báo chương trình tương ứng sẽ sáng.
<b>3 Mạng internet không dây</b>	Nhấn nút trong hơn 3 giây. Sau khi có tiếng “bíp” ngắn và biểu tượng bắt đầu nhấp nháy chậm, cho biết rằng thiết bị đang ở trạng thái liên kết mạng với ứng dụng.
<b>4 Sấy khô thêm</b>	Để chén đĩa khô hoàn toàn hơn.(Chỉ có thể sử dụng với chế độ Rửa tăng cường, Tiết kiệm điện, 90 phút, Rửa theo ứng dụng).
<b>5 Hẹn giờ</b>	Nhấn nút để đặt thời gian hẹn giờ, đèn báo tương ứng sẽ sáng.
<b>6 Khóa trẻ em</b>	Tùy chọn này cho phép bạn khóa các nút trên bảng điều khiển, vì vậy trẻ em không thể vô tình khởi động máy rửa chén bằng cách nhấn các nút trên bảng điều khiển. Chỉ nút Nguồn vẫn hoạt động. Để khóa hoặc mở khóa các nút trên bảng điều khiển, nhấn nút này trong 3 giây.

**7** **Bắt đầu/  
Tạm dừng**

Để bắt đầu chương trình rửa đã chọn hoặc tạm dừng khi máy rửa chén đang hoạt động.

## Hiện thị

**8** **Đèn báo  
chương trình**



Intensive (Rửa tăng cường)

Đối với đồ sành sứ rất bẩn, và nồi, chảo, chén đĩa bẩn vừa,...  
Với thức ăn khô bám dính trên đồ dùng.



ECO (Tiết kiệm điện)

Đây là chương trình tiêu chuẩn, phù hợp để rửa chén đĩa bẩn vừa và là chương trình hiệu quả nhất về mức tiêu thụ điện và nước kết hợp để rửa sạch chúng.



(90 min) 90 phút

Đối với đồ dùng bẩn vừa cần rửa nhanh.



Rapid (Rửa nhanh)

Thời gian rửa ngắn hơn đối với đồ dùng bẩn nhẹ không cần sấy khô.



Self cleaning (Tự vệ sinh)

Chương trình này giúp vệ sinh bên trong máy rửa chén một cách hiệu quả.

**9** **Cloud Wash  
(Rửa theo  
ứng dụng)**

Rửa theo ứng dụng đề cập đến nhiều chương trình rửa khác nhau có thể được chọn trong ứng dụng SmartHome. Khi bắt đầu trên máy rửa chén, nó mặc định là chương trình cuối cùng được bắt đầu trong ứng dụng SmartHome; nếu chương trình rửa theo ứng dụng chưa được bắt đầu trong ứng dụng SmartHome, lựa chọn mặc định là chương trình Rửa Đồ thủy tinh.



Glass (Rửa Đồ thủy tinh)

Dùng cho đồ sành sứ và ly, cốc bị bẩn nhẹ.



Hygiene (Khử trùng)

Sử dụng để khử trùng chén đĩa và đồ thủy tinh của bạn. Duy trì nhiệt độ nước ở 70°C.

**10** **Màn hình**



Để hiển thị thời gian còn lại và thời gian hẹn giờ, mã lỗi,...



Rinse Aid (Nước trợ xả)

Nếu đèn báo "☀️" sáng, điều đó có nghĩa là máy rửa chén thiếu nước trợ xả và cần phải được bổ sung.



Salt (Muối)

Nếu đèn báo "🧂" sáng, điều đó có nghĩa là máy rửa chén thiếu muối và cần được bổ sung.

# Bộ làm mềm nước

Bộ làm mềm nước phải được điều chỉnh bằng tay, sử dụng núm điều chỉnh độ cứng của nước.

Bộ làm mềm nước được thiết kế để loại bỏ các khoáng chất và muối khỏi nước, những chất này sẽ có tác động bất lợi đến hoạt động của thiết bị.

Càng có nhiều khoáng chất, nước của bạn càng cứng.

Bộ làm mềm nước nên được điều chỉnh theo độ cứng của nước trong khu vực của bạn.

Nơi cấp nước ở địa phương có thể tư vấn cho quý vị về độ cứng của nước trong khu vực của quý vị.

## Điều chỉnh mức tiêu thụ muối

Máy rửa chén được thiết kế để cho phép điều chỉnh lượng muối tiêu thụ dựa trên độ cứng của nước được sử dụng. Điều này nhằm tối ưu hóa và tùy chỉnh mức độ tiêu thụ muối.

Vui lòng làm theo các bước dưới đây để điều chỉnh mức tiêu thụ muối.

1. Đóng cửa, bật nguồn thiết bị;
2. Trong vòng 60 giây sau khi thiết bị được bật nguồn, nhấn nút Chương trình (Programme) trong hơn 5 giây để bắt đầu chế độ cài đặt bộ làm mềm nước;
3. Nhấn nút Chương trình một lần nữa để chọn cài đặt phù hợp theo môi trường nước ở địa phương của bạn, cài đặt sẽ thay đổi theo trình tự sau:  
H1->H2->H3->H4->H5->H6;
4. Nếu không có bất kỳ thao tác nào trong năm giây hoặc nhấn nút Nguồn để kết thúc chế độ cài đặt, cài đặt sẽ được lưu vào chương trình.

ĐỘ CỨNG CỦA NƯỚC		Cài đặt trên bộ làm mềm nước	Cấp độ làm mềm nước	Quá trình tái tạo sẽ diễn ra sau mỗi chương trình x <sup>3)</sup>
°dH <sup>1)</sup>	Mmol/l <sup>2)</sup>			
0 - 5	0 - 0,9	1	H1	Không sử dụng lại
6 - 11	1,0 - 2,0	2	H2	10
12 - 17	2,1 - 3,0	3	H3	5
18 - 22	3,1 - 4,0	4*	H4	3
23 - 34	4,1 - 6,1	5	H5	2
35 - 45	6,2 - 8,0	6	H6	1

1) Đo độ cứng của nước theo tiêu chuẩn của Đức

2) millimol, đơn vị quốc tế cho độ cứng của nước

3) Mỗi chu kỳ tái tạo mới sẽ tiêu thụ thêm 2,0 lít nước, mức tiêu thụ điện tăng 0,02 kWh và chương trình kéo dài thêm 4 phút.

\* cài đặt gốc





Vui lòng kiểm tra mục 3 "Thêm Muối Vào Ngăn Chứa Muối" của PHẦN I: Hướng dẫn chung, nếu máy rửa chén của bạn cần thêm muối.

## LƯU Ý:

Nếu kiểu máy của bạn không có bộ làm mềm nước, bạn có thể bỏ qua phần này.

### **Bộ làm mềm nước**

Độ cứng của nước thay đổi theo từng nơi. Nếu nước cứng được sử dụng trong máy rửa chén, cặn sẽ hình thành trên đĩa và đồ dùng.

Thiết bị được trang bị một bộ làm mềm nước đặc biệt sử dụng ngăn chứa muối được thiết kế đặc biệt để loại bỏ cặn vôi và khoáng chất khỏi nước.

## Chuẩn bị và Xếp Chén Đĩa

- Nên mua đồ dùng được xác định là an toàn cho máy rửa chén.
- Đối với một số đồ dùng đặc biệt, hãy chọn chương trình có nhiệt độ thấp nhất có thể.
- Để tránh hư hỏng, không lấy đồ thủy tinh và dao kéo ra khỏi máy rửa chén ngay sau khi chương trình kết thúc.

### **Không sử dụng thiết bị để rửa dao kéo/chén đĩa dưới đây**

#### **Không phù hợp**

- Dao kéo có tay cầm bằng gỗ, sứ sành hoặc có tay cầm bằng ngọc trai
- Các vật dụng bằng nhựa không chịu nhiệt
- Dao kéo cũ với các bộ phận được dán nhãn không chịu được nhiệt độ cao
- Dao kéo hoặc chén đĩa có các phần được gắn kết
- Các vật dụng bằng thiếc hoặc đồng
- Thủy tinh pha lê
- Các vật dụng bằng thép có thể bị gỉ
- Đĩa gỗ
- Các mặt hàng làm từ sợi tổng hợp

#### **Một số đồ dùng có thể bị ảnh hưởng bởi máy rửa chén**

- Một số loại thủy tinh có thể trở nên mờ đục sau nhiều lần rửa
- Các bộ phận bằng bạc và nhôm có xu hướng đổi màu trong quá trình rửa
- Các họa tiết tráng men có thể phai dần nếu thường xuyên rửa bằng máy

## Lời khuyên về cách xếp chén đĩa vào máy rửa chén

Vét sạch phần thức ăn thừa trên chén đĩa. Ngâm nước làm mềm phần thức ăn bị cháy trên xoong nồi. Không cần thiết phải tráng chén đĩa dưới vòi nước chảy.

Đề máy rửa chén hoạt động tốt nhất, vui lòng làm theo hướng dẫn xếp chén đĩa dưới đây.

**(Các tính năng và hình dạng của các giỏ và giỏ đựng dao kéo dưới đây có thể không giống với mẫu máy của quý khách.)**

Xếp đồ dùng vào máy rửa chén theo cách sau:

- Đối với các đồ dùng như cốc, ly, nôi, chảo,... phải úp mặt đồ dùng hướng xuống dưới.
- Đối với đồ dùng có đường cong hoặc có rãnh, nên xếp nghiêng để nước có thể chảy ra.
- Tất cả đồ dùng được xếp chồng lên nhau chắc chắn và không được rơi.
- Tất cả đồ dùng được đặt sao cho các đầu vòi phun có thể xoay tự do trong khi rửa.
- Úp mặt các đồ dùng rộng bên trong như cốc, ly, chảo,... hướng xuống dưới để nước đọng lại trong ngăn chứa hoặc dưới đáy sâu.
- Đối với chén đĩa và dao kéo, không được lồng vào nhau hoặc úp lên nhau.
- Để tránh hư hỏng, cốc nên được xếp cách nhau.
- Giỏ phía trên được thiết kế để đựng các loại chén đĩa tinh xảo và nhẹ hơn như ly, cốc cà phê và cốc trà.
- Đặt dao lưỡi dài theo hướng thẳng đứng có thể gây nguy hiểm!
- Các loại dao kéo dài và sắc nhọn như dao tưa phải được đặt nằm ngang trong giỏ trên.
- Vui lòng không xếp quá tải máy rửa chén. Điều này sẽ giúp quý khách sử dụng hiệu quả và tiết kiệm điện cho máy rửa chén.



### CHÚ Ý

Không nên rửa những đồ rất nhỏ trong máy rửa chén vì chúng có thể dễ dàng rơi ra khỏi giỏ.



### CẢNH BÁO



**Đồ dùng sẽ rất nóng!** Để tránh hư hỏng, không lấy đồ thủy tinh và dao kéo ra khỏi máy rửa chén trong khoảng 15 phút sau khi chương trình kết thúc.

## Xếp đồ rửa vào giỏ trên

Giỏ trên được thiết kế để đựng các loại chén đĩa tinh xảo và nhẹ hơn như ly, tách cà phê, tách trà và đĩa, hoặc đĩa, chén nhỏ và chảo nông lòng không quá bản. Đặt chén đĩa và dụng cụ nấu sao cho chúng không bị di chuyển khi nước phun.



## Xếp đồ rửa vào giỏ dưới

Quý khách nên đặt các đồ dùng lớn và khó vệ sinh như nồi, chảo, vung xoong nồi, đĩa và chén ăn vào giỏ dưới, như trong hình dưới đây. Nên đặt đĩa và vung xoong nồi ở rãnh bên cạnh để tránh cản trở chuyển động quay của đầu vòi phun trên.

Khoảng cách khuyến nghị của chén đĩa với khay đựng viên/dung dịch rửa chén là 19 cm. Khoảng cách này giúp đảm bảo khay chứa không bị kẹt trong quá trình nhà chất rửa vào máy.

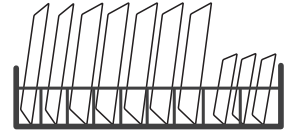

## Xếp đồ rửa vào giỏ đựng dao kéo

Dao kéo nên được đặt cách nhau trong những vị trí thích hợp trong giỏ đựng dao kéo. Tránh lồng dao kéo vào nhau để tránh làm giảm hiệu quả vệ sinh của máy rửa chén.

### ⚠ CẢNH BÁO



**Không để đồ dùng rơi xuống đáy của máy rửa chén. Luôn đặt đồ dùng sắc nhọn sao cho mũi nhọn hướng xuống dưới!**



**Để có hiệu quả rửa tốt nhất, vui lòng xếp chén đĩa vào giỏ theo hướng dẫn ở mục số 7 của PHẦN I: Hướng dẫn chung**

# Chức Năng của Nước Trọt Xả và Viên/Dung Dịch Rửa Chén

Nước trọt xả sẽ được xả vào máy trong lần tráng cuối cùng để ngăn nước hình thành giọt và có thể để lại đốm và vết trên chén đĩa. Nước trọt xả cũng hỗ trợ công đoạn sấy khô bằng cách làm nước không bám vào chén đĩa. Máy rửa chén này được thiết kế cho loại nước trọt xả dạng lỏng.

## ⚠ CẢNH BÁO

Chỉ sử dụng nước trọt xả có thương hiệu cho máy rửa chén này. Không đổ bất kỳ chất nào khác như chất tẩy rửa máy rửa chén, dung dịch rửa chén dạng lỏng vào ngăn chứa nước trọt xả. Để tránh làm hỏng thiết bị.

## Thời điểm bổ sung thêm nước trọt xả

Trừ khi đèn cảnh báo thiếu nước trọt xả (☼) trên bảng điều khiển sáng, bạn luôn có thể ước tính lượng nước trọt xả còn lại từ màu sắc của đèn báo mức độ quang học nằm bên cạnh nắp. Khi ngăn chứa nước trọt xả đầy, đèn báo sẽ sáng hoàn toàn. Kích thước của chấm đen giảm khi lượng nước trọt xả giảm. Bạn không nên để mức nước trọt xả thấp hơn 1/4.

Khi lượng nước trọt xả giảm, kích thước của chấm đen trên đèn báo mức nước trọt xả sẽ thay đổi, như minh họa dưới đây.

- Đầy       đầy 3/4       đầy 1/2       đầy 1/4       Hết

## Chức năng của viên/dung dịch rửa chén

Các thành phần hóa học tạo nên viên/dung dịch rửa chén là những thành phần cần có để loại bỏ, phá vỡ và tẩy trôi tất cả chất bẩn ra khỏi các dụng cụ nấu ăn. Hầu hết các loại viên/dung dịch rửa chén được bán chính thống trên thị trường đều phù hợp để sử dụng cho máy rửa chén này.

## ⚠ CẢNH BÁO

- Sử dụng chất tẩy rửa đúng cách  
Chỉ sử dụng viên/dung dịch rửa chén được sản xuất dành riêng cho máy rửa chén. Bảo quản viên/dung dịch rửa chén được mới và khô ráo.  
Không đổ viên/dung dịch rửa chén vào khay đựng viên/dung dịch rửa chén nếu quý khách chưa muốn bắt đầu quy trình rửa.
-  Viên/dung dịch rửa chén có tính ăn mòn! Giữ viên/dung dịch rửa chén ngoài tầm với của trẻ em.

# ĐỔ NƯỚC TRỢ XẢ VÀO NGĂN CHỨA

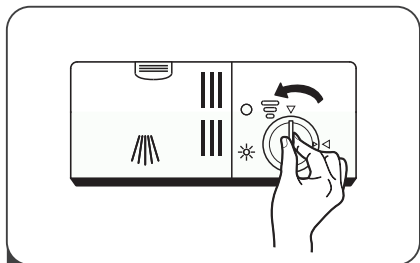

- 1 Tháo nắp ngăn chứa nước trợ xả bằng cách xoay ngược chiều kim đồng hồ.

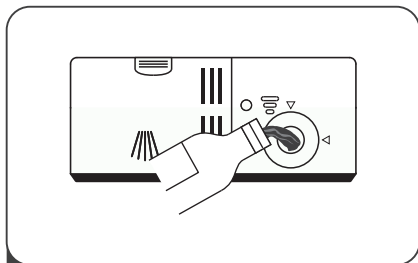

- 2 Cần thận đổ nước trợ xả vào ngăn chứa, tránh làm tràn ra ngoài.

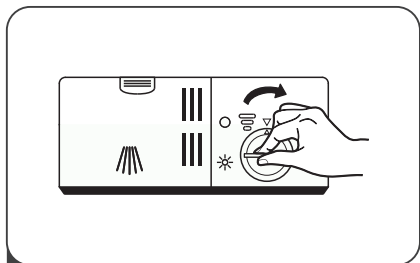

- 3 Đóng nắp ngăn chứa nước trợ xả bằng cách xoay theo chiều kim đồng hồ.

## ⚡ LƯU Ý:

Vệ sinh nước trợ xả bị tràn bằng vải thấm để tránh tạo quá nhiều bọt trong lần rửa tiếp theo.

## Điều chỉnh ngăn chứa nước trợ xả



Tháo nắp ngăn chứa nước trợ xả. Xoay núm báo mức nước trợ xả đến một số. Số càng cao, máy rửa chén sẽ sử dụng càng nhiều nước trợ xả.

Nếu chén đĩa không khô đúng cách hoặc có vết loang, hãy điều chỉnh núm sang số cao hơn kế tiếp cho đến khi chén đĩa không còn vết. Giảm số này nếu có vết trắng dính trên chén đĩa hoặc lớp màng xanh nhạt trên đồ thủy tinh hoặc lưới dao.

# Cho Viên/Dung Dịch Rửa Chén Vào Ngăn Chứa

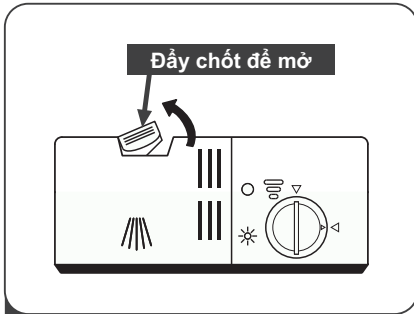

- 1 Đẩy chốt nhả trên ngăn chứa để mở nắp.

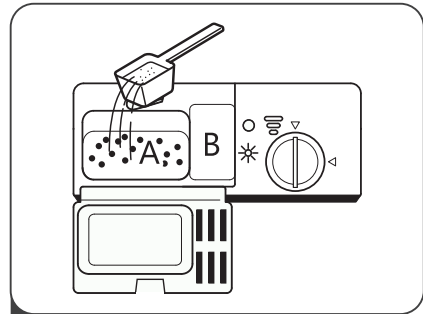

- 2 Cho viên/dung dịch rửa chén vào ngăn lớn hơn (A) cho chương trình rửa chính. Đối với những lần rửa chén đĩa bẩn nhiều, thêm một ít viên/dung dịch rửa chén vào ngăn nhỏ hơn (B) để sử dụng trong quá trình Rửa trắng.

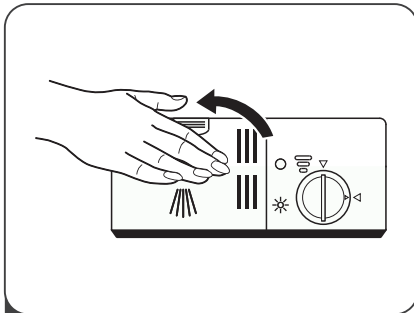

- 3 Đóng nắp và nhấn cho đến khi khớp vào vị trí.

## 💡 LƯU Ý:





- Vui lòng tuân thủ các khuyến nghị của nhà sản xuất trên bao bì viên/dung dịch rửa chén.

# LỰA CHỌN CHƯƠNG TRÌNH

## Bảng Chương Trình Rửa





Bảng dưới đây cho biết các chương trình phù hợp nhất cho các mức độ khác nhau của lượng thức ăn thừa và lượng dung dịch hoặc viên rửa chén cần thiết. Bảng này cung cấp các thông tin khác về các chương trình. Các giá trị tiêu thụ điện, nước và thời gian chương trình chỉ mang tính tham khảo, ngoại trừ chương trình Tiết kiệm điện (ECO).

(●) Cho biết rằng chương trình sử dụng nước trợ xả trong lần xả cuối cùng.

Chương trình	Mô tả chương trình	Rửa tráng/chính bằng viên/dung dịch rửa chén	Thời gian rửa (phút)	Điện năng tiêu thụ (kWh)	Nước (L)	Nước trợ xả
 <b>Intensive</b> (Rửa tăng cường)	Rửa tráng (50°C)		160	1,250	12,5	●
	Rửa (70°C)	4/12g				
	Rửa sạch	1 viên				
	Rửa sạch (70°C)					
	Sấy khô					
<b>ECO</b> (*EN60436) (Tiết kiệm điện)	Rửa tráng		220	0,724	8,0	●
	Rửa (45°C)	4/12g				
	Rửa sạch (65°C)	1 viên				
	Sấy khô					
 <b>90 min</b> (90 phút)	Rửa (65°C)		90	1,150	11,0	●
	Rửa sạch	16g				
	Rửa sạch (70°C)	1 viên				
	Sấy khô					
 <b>Rapid</b> (Rửa nhanh)	Rửa (40°C)		30	0,540	7,0	○
	Rửa sạch	10g				
	Rửa sạch	1 viên				
 <b>Self Clean</b> (Tự vệ sinh)	Rửa (70°C)		145	0,736	9,5	●
	Rửa sạch	16g				
	Rửa sạch (65°C)	1 viên				
	Sấy khô					

### ⚡ LƯU Ý:

**ECO** : Chương trình ECO (Tiết kiệm điện) phù hợp để rửa chén đĩa bẩn vừa.  
 (\*EN60436) Đây là chương trình hiệu quả nhất về mức tiêu thụ điện và nước kết hợp, và được sử dụng để đánh giá sự tuân thủ quy định thiết kế sinh thái của EU.

Chương trình	Mô tả chương trình	Rửa tráng/chính bằng viên/dung dịch rửa chén	Thời gian rửa (phút)	Điện năng tiêu thụ (kWh)	Nước (L)	Nước trợ xả
  <b>Glass</b> (Đồ thủy tinh)	Rửa (45°C)	4/12g	95	0,700	10,5	●
	Rửa sạch Rửa sạch (60°C) Sấy khô	1 viên				
  <b>Hygiene</b> (Khử khuẩn)	Rửa (70°C)	24g	200	1,581	9,5	●
	Rửa sạch Rửa sạch (70°C) Sấy khô	1 viên				

## Tiết kiệm điện

- Việc không rửa tráng sơ chén đĩa trước khi rửa bằng máy rửa chén sẽ làm tăng lượng nước và điện tiêu thụ và nhà sản xuất không khuyến khích việc này.
- Rửa chén đĩa bằng máy rửa chén gia đình thường tiêu thụ ít điện và nước hơn so với rửa tay trong quá trình sử dụng, khi sử dụng máy rửa chén theo đúng hướng dẫn.

## Bắt đầu một chương trình

- Kéo giỏ ra, xếp chén đĩa vào và đẩy giỏ trở lại.
- Cho viên/dung dịch rửa chén vào ngăn chứa.
- Cắm phích cắm vào ổ cắm. Thông tin về nguồn điện, vui lòng tham khảo trên nhãn sản phẩm. Đảm bảo rằng nguồn cấp nước được mở ở áp lực tối đa.
- Đóng cửa, nhấn nút Nguồn (Power), để bật máy.
- Chọn một chương trình, đèn tương ứng sẽ sáng. Sau đó nhấn nút Bắt đầu/Tạm dừng, máy rửa chén sẽ bắt đầu chương trình rửa.



## Thay Đổi Chương Trình Khi Đang Rửa

Chỉ có thể thay đổi chương trình nếu máy mới chạy trong thời gian ngắn, nếu không chất tẩy rửa có thể đã được thả ra hoặc nước rửa có chất tẩy rửa đã được xả đi. Trong trường hợp này, cần phải cài đặt lại máy rửa chén và đổ thêm chất tẩy rửa vào ngăn chứa. Để cài đặt lại máy rửa chén, hãy làm theo hướng dẫn dưới đây:

1. Nhấn nút Bắt đầu/Tạm dừng để tạm dừng quá trình rửa.
2. Nhấn nút Chương trình trong hơn 3 giây, máy sẽ ở chế độ chọn chương trình.
3. Nhấn nút Chương trình để chọn chương trình mong muốn.
4. Nhấn nút Bắt đầu/Tạm dừng, sau 1 giây, máy rửa chén sẽ khởi động.

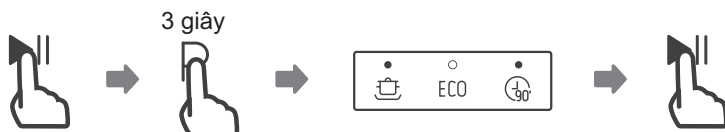

## Với chén đĩa bị bỏ quên, phải làm sao?

Có thể thêm chén đĩa bị bỏ quên vào bất cứ lúc nào trước khi ngăn chứa viên/dung dịch rửa chén mở. Trong trường hợp muốn thêm chén đĩa, hãy làm theo các hướng dẫn dưới đây:

1. Nhấn nút Bắt đầu/Tạm dừng để tạm dừng quá trình rửa.
2. Đợi 5 giây sau đó mở cửa.
3. Thêm chén đĩa sót lại vào máy.
4. Đóng cửa lại.
5. Nhấn nút Bắt đầu/Tạm dừng, máy rửa chén sẽ tiếp tục chạy sau 10 giây.

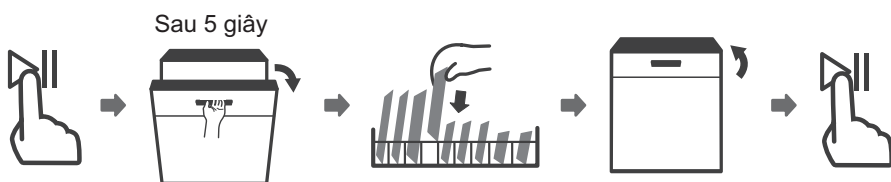

### ⚠ CẢNH BÁO



Sẽ rất nguy hiểm khi mở cửa giữa chương trình vì hơi nước nóng có thể gây bỏng.

# I MÃ LỖI

Nếu có sự cố, máy rửa chén sẽ hiển thị mã lỗi để nhận biết:

Mã	Vấn đề	Nguyên nhân có thể
E1	Thời gian cấp nước vào lâu.	Vòi nước chưa mở, hoặc đường cấp nước vào bị tắc nghẽn, hoặc áp lực nước quá thấp.
E3	Không đạt đến nhiệt độ yêu cầu.	Bộ phận làm nóng gặp sự cố.
E4	Tràn nước.	Một số nguyên nhân của rò rỉ máy rửa chén.
Ed	Lỗi giao tiếp giữa bo mạch chính với bo mạch hiển thị.	Mạch hở hoặc đứt dây cáp kết nối.

## ⚠ CẢNH BÁO

- Nếu xảy ra sự cố tràn nước, hãy tắt nguồn cấp nước chính trước khi gọi trung tâm bảo hành.
- Nếu có nước trong khay đế do đổ tràn nước hoặc rò rỉ nhỏ, cần loại bỏ nước trước khi khởi động lại máy rửa chén.

# | THÔNG SỐ KỸ THUẬT

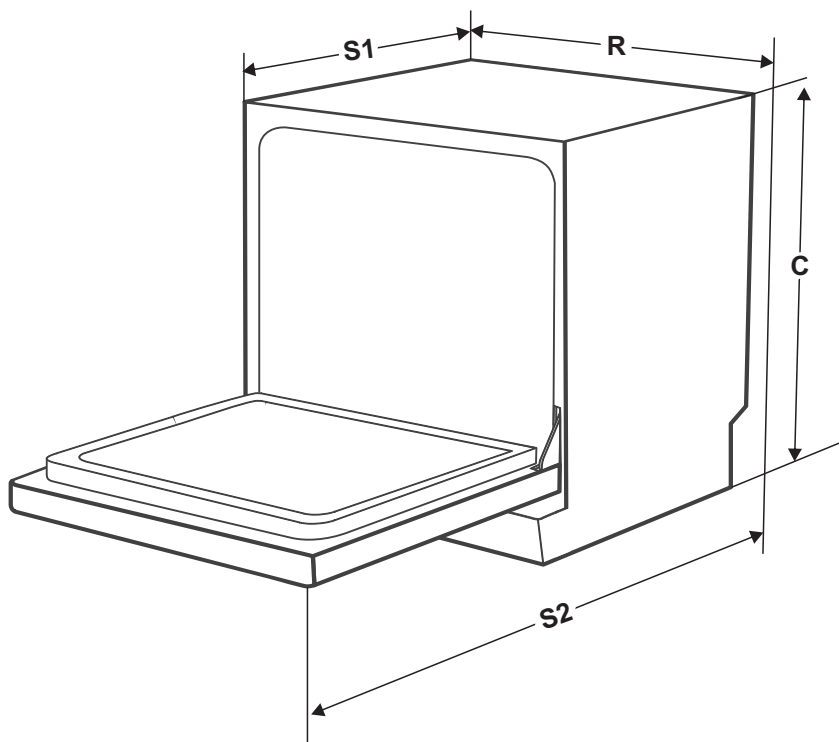

<b>Chiều cao (C)</b>	590mm
<b>Chiều rộng (R)</b>	550mm
<b>Chiều sâu (S1)</b>	500mm (cửa đóng)
<b>Chiều sâu (S2)</b>	964mm (cửa mở 90°)

# ĐIỀU KHOẢN BẢO HÀNH

## Đăng Ký Bảo Hành

Để hưởng đầy đủ quyền lợi bảo hành, quý khách hàng vui lòng thực hiện đăng ký bảo hành trong vòng 14 ngày sau khi mua máy theo một trong các hình thức dưới đây. Việc không đăng ký bảo hành đúng thời gian qui định có thể ảnh hưởng đến quyền lợi bảo hành của quý khách sau này.

- Đăng ký trực tuyến từ website: <https://www.feelcomfee.com/vn/bao-hanh>
- Đăng ký qua kênh zalo chính thức: Comfee Vietnam
- Gọi điện đến tổng đài miễn phí: 18001529

## Liên Lạc Yêu Cầu Bảo Hành

- Yêu cầu bảo hành từ website: <https://www.feelcomfee.com/vn/bao-hanh>
- Yêu cầu bảo hành qua kênh zalo chính thức: Comfee Vietnam
- Tổng đài CSKH và tiếp nhận bảo hành: 18001529 (miễn phí cuộc gọi)
- Thời gian tiếp nhận: Thứ hai - Chủ nhật: 8:00 - 20:00
- Ngày lễ, Tết: Tổng đài nghỉ

## Điều Khoản Bảo Hành Chi Tiết

Điều khoản bảo hành chi tiết được công bố trên trang web chính thức của Comfee Việt Nam, để có thông tin đầy đủ nhất quý khách vui lòng tham khảo trên website:

<https://www.feelcomfee.com/vn/bao-hanh>

## Thời Hạn Bảo Hành

Sản phẩm được bảo hành 24 tháng tính từ ngày mua nhưng không quá 30 tháng tính từ ngày xuất kho.

## Điều Khoản Bảo Hành Rút Gọn

### 1. Điều kiện được bảo hành miễn phí

Sửa chữa hoặc thay thế phụ tùng, linh kiện miễn phí nếu khách hàng đáp ứng đầy đủ các điều kiện sau:

- Sản phẩm còn trong Thời Hạn Bảo Hành.
- Sản phẩm được sử dụng đúng mục đích, công năng và theo cách thức phù hợp với hướng dẫn của nhà sản xuất.
- Những hư hỏng, lỗi của sản phẩm được kết luận là do hư hỏng hoặc lỗi linh kiện hoặc do lỗi kỹ thuật từ nhà sản xuất.
- Số máy và tem niêm phong trên sản phẩm phải còn nguyên vẹn không bị rách, cạo sửa hoặc mất đi.

### 2. Các trường hợp không được bảo hành miễn phí

- Sản phẩm không còn trong Thời Hạn Bảo Hành.
- Sản phẩm không được sử dụng đúng mục đích, công năng và theo cách thức phù hợp với hướng dẫn của nhà sản xuất.
- Sản phẩm sử dụng cho mục đích kinh doanh hoặc quá định mức thiết kế của nhà sản xuất.
- Vô máy và các phụ kiện kèm theo của sản phẩm bảo hành không nằm trong danh mục được bảo hành miễn phí.
- Sản phẩm hư hỏng do sự tác động của các yếu tố bên ngoài như: thiên tai, lũ lụt, sấm sét, hỏa hoạn, tai nạn, sử dụng sai hướng dẫn, nguồn điện không thích hợp, nứt bể hay va chạm do vận chuyển, bảo quản sản phẩm không tốt.
- Sản phẩm có dấu hiệu sửa chữa trước ở những nơi không nằm trong hệ thống bảo hành do Toshiba ủy quyền.
- Hư hỏng do quá trình lắp đặt và sử dụng không đúng tiêu chuẩn kỹ thuật, qui định an toàn của sản phẩm.

***comfee'***